

Ergotron ACCESSORY SINGLE TO DUAL SIDE-BY-SIDE CONVERSION KIT LX PRO white

Artikelnummer	999963920
Gewicht	1kg
Länge	1mm
Breite	1mm
Höhe	1mm

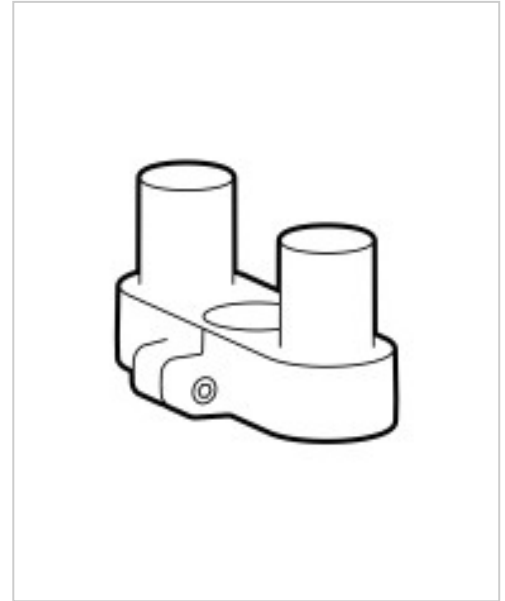

Produktbeschreibung

Die Ergotron LX Pro-Befestigungskomponente bietet eine Lösung für die Organisation Ihrer AV-Anlage. Diese aus strapazierfähigem Aluminium und Stahl gefertigte Konstruktion in Side-by-Side-Ausführung gewährleistet Festigkeit und Stabilität und trägt eine maximale Last von 20 kg. Ob an Stangen montiert oder in andere Konfigurationen integriert, dieses duale Umrüstkit verbessert die Funktionalität in verschiedenen Umgebungen. Im Lieferumfang enthalten sind zwei Endkappen und ein Sechskantschlüssel, die eine nahtlose und unkomplizierte Installation ermöglichen.

- **Robuste Konstruktion**

Diese aus einer Kombination aus Aluminium und Stahl gefertigte Befestigungskomponente ist auf Langlebigkeit ausgelegt und bietet Halt für AV-Geräte.

- **Einfache Installation**

Das Paket enthält einen Sechskantschlüssel und Endkappen, sodass Benutzer das Befestigungssystem mit minimalem Aufwand einrichten können.

Weitere Bilder

