

Ergotron LX Pro Befestigungskit (Tastaturdrehpunkt, Tastatur-Tablett, Mausablage zum Herausziehen, Handgelenkkissen) für Tastatur Umbausatz weiß

Artikelnummer	999963868
Gewicht	1kg
Länge	1mm
Breite	1mm
Höhe	1mm

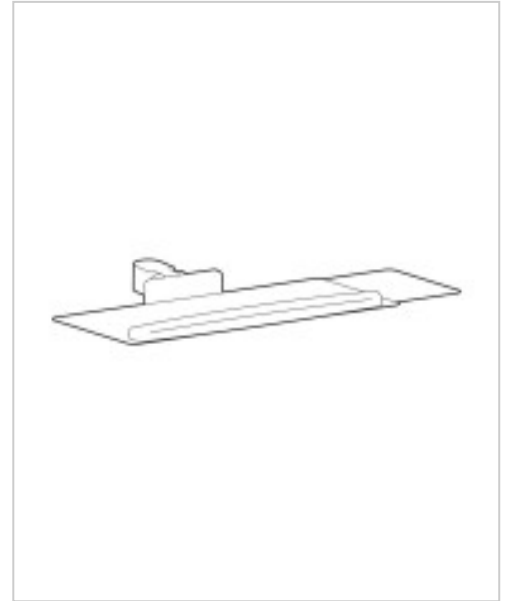

Produktbeschreibung

Das Ergotron LX Pro-Montageset verbessert die Ergonomie jedes Arbeitsplatzes durch effizienten Tastaturzugriff und Komfort. Dieses Umrüstset enthält wichtige Komponenten wie eine Tastaturablage, eine Handgelenkauflage und eine ausziehbare Mausablage, die für mehr Ordnung am Arbeitsplatz sorgen. Mit einer Neigungsverstellung von 90° können Benutzer ihren Tippwinkel für eine bessere Körperhaltung und Produktivität optimieren.

Der LX Pro wurde für mehr Komfort entwickelt und lässt sich in bestehende Setups integrieren, wobei er ein Gewicht von bis zu 2,3 kg tragen kann. Dieses robuste Design unterstützt die täglichen Aufgaben und fördert gesunde Arbeitsgewohnheiten, was ihn zu einer zuverlässigen Wahl für alle macht, die die Funktionalität ihres Arbeitsplatzes verbessern möchten.

- **Funktionales Montageset**

Das Ergotron LX Pro-Montageset organisiert den Arbeitsbereich effektiv, indem es wesentliche Komponenten wie die Tastaturablage und die Handgelenkauflage kombiniert und so dafür sorgt, dass alles in Reichweite ist.

- **Ergonomisches Design**

Mit einer Neigungsverstellung von 90° fördert dieses Umrüstkit eine bessere Körperhaltung, indem es den Benutzern ermöglicht, die Höhe und den Winkel ihrer Tastatur für ein angenehmes Tipperlebnis individuell anzupassen.

- **Platzsparende Lösungen**

Mit einer ausziehbaren Mausablage haben Benutzer die Flexibilität, bequem auf ihre Maus zuzugreifen, während sie gleichzeitig für einen aufgeräumten Arbeitsplatz sorgen, der sich perfekt in verschiedene Büroumgebungen einfügt.

Produkteigenschaften

Service und Support - Typ 10 Jahre Garantie

Farbkategorie Weiß

Weitere Bilder

