

Neomounts Schwerlast-TV-Wandhalterung 190 5 cm 75" 100 x 100 mm 400 x 400 mm 15 15° Stahl WL35-750BL14 neigbare Wandhalterung für 43-75" Bildschirme Schwarz

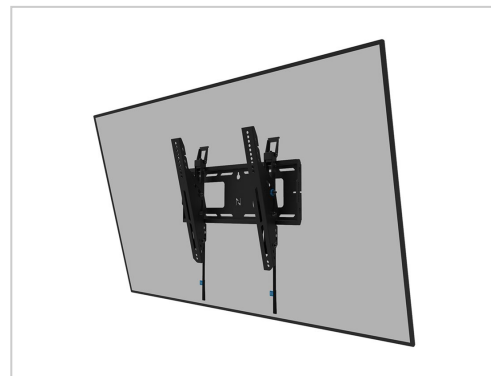

Artikelnummer 999878173

Gewicht 1kg

Länge 1mm

Breite 1mm

Höhe 1mm

Produktbeschreibung

Neomounts Schwerlast-TV-Wandhalterung 190,5 cm 75" 100 x 100 mm 400 x 400 mm -15 - 15° Stahl WL35-750BL14 neigbare Wandhalterung für 43-75" Bildschirme Schwarz

Produktbeschreibung:

Der Neomounts WL35-750BL14 LEVEL ist die ultimative neigbare Lösung für die zuverlässige Befestigung eines interaktiven oder schweren Monitors bis 75" mit einer maximalen Tragkraft von 100 kg. Dank der werkzeuglosen Neigefunktion (+15°/-15°) können Sie ganz einfach den optimalen Blickwinkel einstellen.

Die robuste Wandhalterung verfügt über eine profilierte Wandplatte - ist auf optimale Stabilität und Präzision ausgelegt und garantiert eine sichere Befestigung des Displays auch auf unebenen Wandflächen.

Die Wandhalterung verfügt über individuell einstellbare Laschen (10 mm) - um das Display sicher in der Höhe zu justieren oder zu nivellieren. Die LEVEL-750 Wandhalterung hat eine Profiltiefe von 9,3 cm und eignet sich für Displays nach dem VESA-Lochbild 100x100 bis 400x400 mm.

Die schnell zu installierende Wandplatte ermöglicht die Montage mehrerer Bildschirme.

Darüber hinaus verfügt die Wandplatte über spezifische Ausschnitte für Steckdosen und die Befestigung von Hardware und Kabeln.

Die Wandplatte ist mit mehreren perforierten Löchern für die einfache Befestigung von Kabelbindern ausgestattet und bietet Platz für die Aufbewahrung von Kabeln - um einen sauberen und aufgeräumten Abschluss zu gewährleisten. Der WL35-750BL14 verfügt über ein sicheres und praktisches Zug- und Lösesystem - mit dem Sie den Bildschirm schnell und sicher anbringen und abnehmen können.

Die Neigungssperre verhindert - dass die Leinwand beim Anbringen oder Abnehmen der Halterung nach

oben kippt - und sorgt so für eine sichere Installation.

Zum zusätzlichen Schutz der Leinwand kann die Halterung mit einem Vorhängeschloss (nicht im Lieferumfang enthalten) gesichert werden.

Zur einfachen und effektiven Aufbewahrung kann ein optional erhältliches AV-Rack an der linken oder rechten Seite der Halterung angebracht werden.

Technische Details:

Allgemein

Breite

48,6 cm

Tiefe

9,3 cm

Höhe

43 cm

Einstellbare Höhe

1 cm

Material

Stahl

Farbe

Schwarz

Möbel für audiovisuelle Geräte

Typ

Befestigungskit

Empfohlene Verwendung

TV

VESA-Halterung

100 x 100 mm, 100 x 150 mm, 100 x 200 mm, 120 x 120 mm, 200 x 100 mm, 200 x 200 mm, 200 x 300 mm, 200 x 400 mm, 300 x 100 mm, 300 x 200 mm, 300 x 300 mm, 350 x 350 mm, 400 x 200 mm, 400 x 300 mm, 400 x 400 mm

Verriegelbar

Ja

Empfohlene Display-Größe

109-191 cm (43"-75")

Neigung

-15 ° bis 15 °

Anpassungen

Höhe, Neigung

Max. Ladegewicht

100 kg

Schloßart

Vorhängeschloss (nicht enthalten)

Herstellergarantie

Service und Support

Begrenzte Garantie - 5 Jahre

Produkteigenschaften

Service und Support - Typ 5 Jahre Garantie

Farbkategorie Schwarz

Weitere Bilder

