

# Ergotron Dual Monitor & Handle Kit Befestigungskit Griff 2 Montagehalterungen Bogenmontagearm für 2 LCD-Displays Schwarz Bildschirmgröße: bis zu 66 cm 26 Zoll Wandmontage P/N: 45-296-026 45-304-026

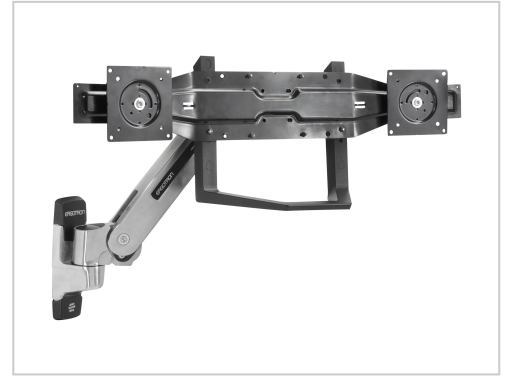

Ergotron Montagekomponente für 2 Monitore 22"-26" online kaufen. Einfache Positionierung & schnelle Lieferung. Jetzt bei Future-X bestellen!

**Artikelnummer** 994167769

**Gewicht** 1kg

**Länge** 1mm

**Breite** 1mm

**Höhe** 1mm

## Produktbeschreibung

Konvertieren Sie eine Einzelbildschirmhalterung, damit sich diese für zwei Displays eignet, oder vergrößern Sie die kompatiblen Displays für Ihre gegenwärtige Dual-Monitor-Lösung. Mit dem Griff sind problemlose Positionsveränderungen der Bildschirme möglich.

## Produkteigenschaften

**Service und Support - Typ** 5 Jahre Garantie

**Farbkategorie** Schwarz

## Weitere Bilder

